

差替え

らくらく ポスター スタンド

ポスター 10秒 交換!

スタンド看板の進化形!!
最速 | 10秒交換 | を
可能にする
「マグネット」+
「ネジ」の瞬間固定!

ポスター
交換をより
カンタンにした
次世代
スタンド看板

今までのわずらわしい
交換作業が
カンタンに!

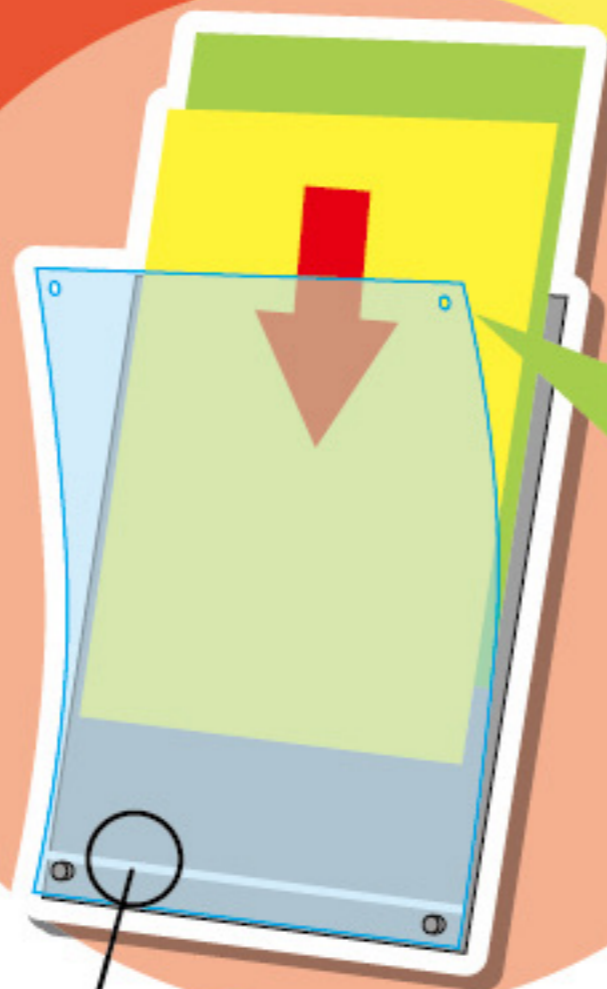

上辺2箇所のみマグネットピ
スを取り外すだけでポス
ターの交換が可能です。

上側の化粧ビス
は強力磁力でピ
タッと固定+半回
転のネジ部で更
にギュッと固定。
取り外しがワン
タッチ!

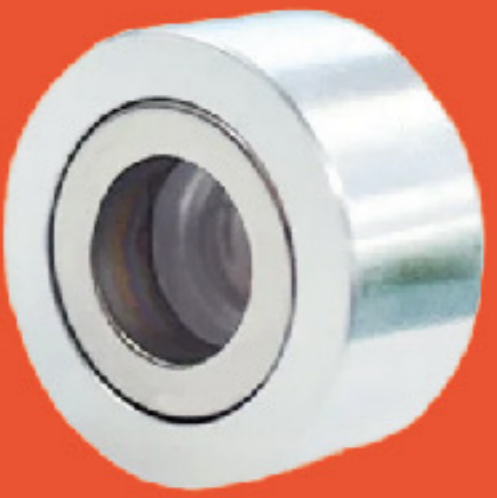

●ポスター位置決めアンダーバー付きアクリル
ポスターを落とし込むだけで、
'ピタッ'とまっすぐ位置決め不要!



磁力だけでは
不安な場面も
ネジの力で、ア
クリル板を固定

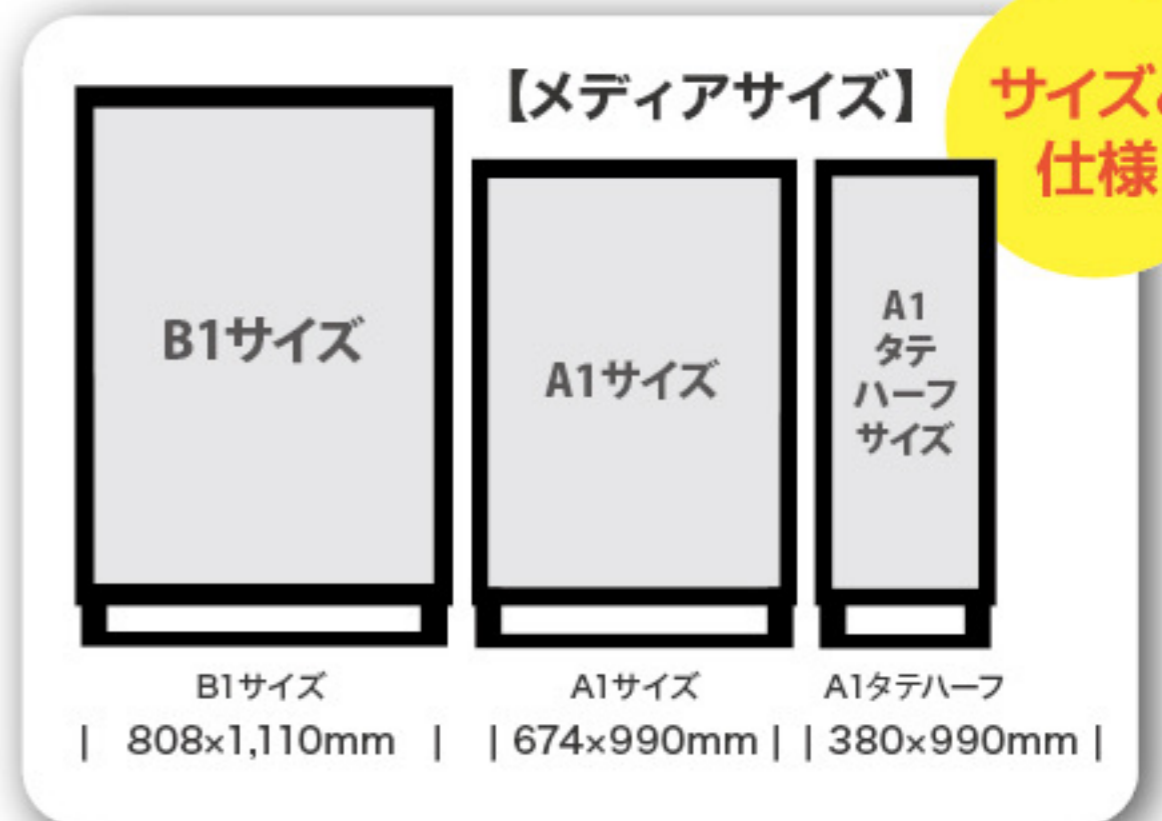
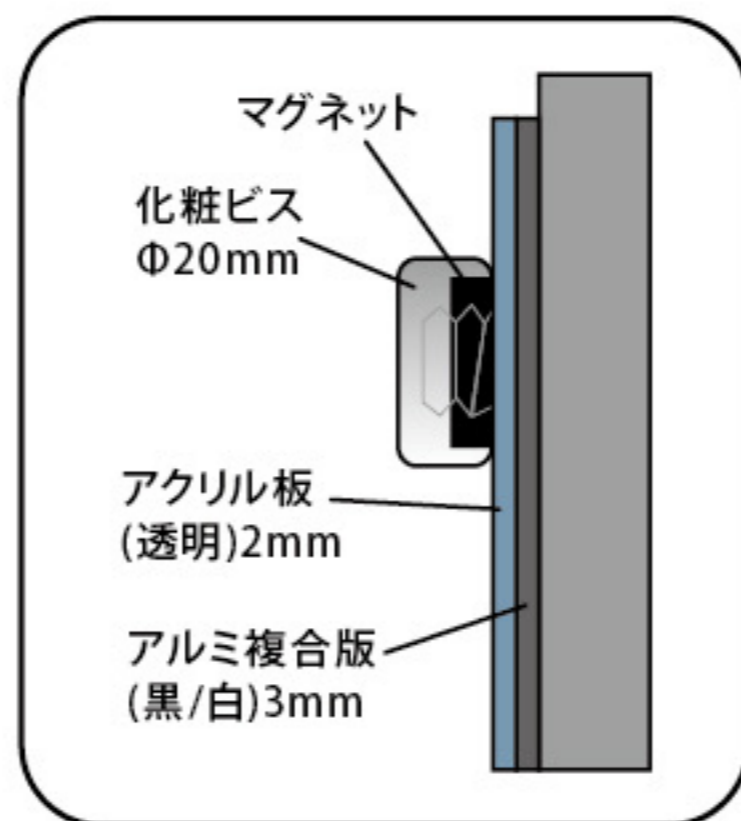

※掲載商品の仕様等は予告なく変更する場合がございますのでご了承ください。



らくらく ポスター スタンド 【取り扱いサイズ】

磁石を利用したビスによりポスターを画期的に簡単に交換できる次世代スタンド看板

■製品仕様

- フレーム=アルミ押し出し材/アルマイト仕上(シルバー)
- 磁石=ネオジウム磁石
- 面板=アルミ複合板(黒)3mm厚+アクリル板透明 2mm 下辺アンダーバー付
- 化粧ビス=アルミ/アルマイト仕上(シルバー)

※掲載商品の仕様等は予告なく変更する場合がございますのでご了承ください。



※磁力だけでは不安な場面もネジの力で、アクリル板をしっかりと固定

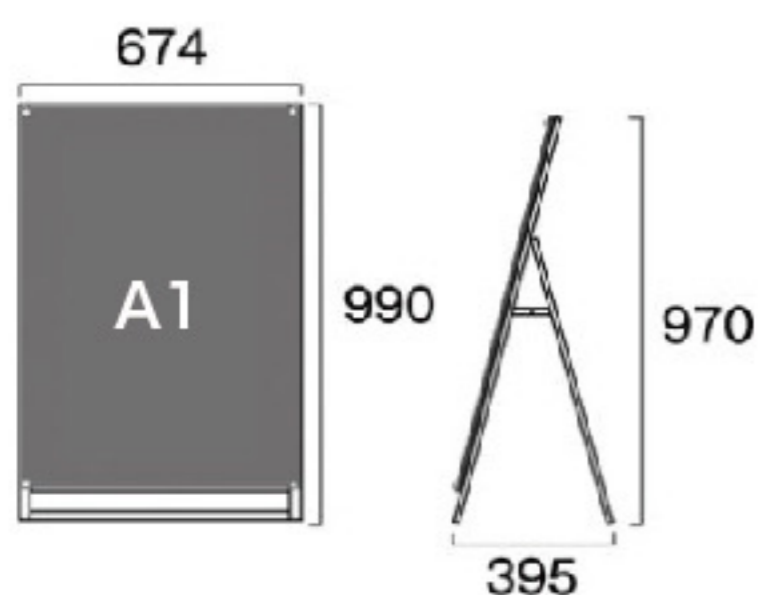

【A1】

- ポスターサイズ=A1(W594mm×H841mm)
- 面板サイズ=W664mm×H910mm
- 重量=7.3kg
- 対応ウエイトアーム=SKW-A
- ※上側2カ所がマグネジ化粧ビスとなります。
- ※屋内・屋外可(ポスターには耐水加工が必要です)

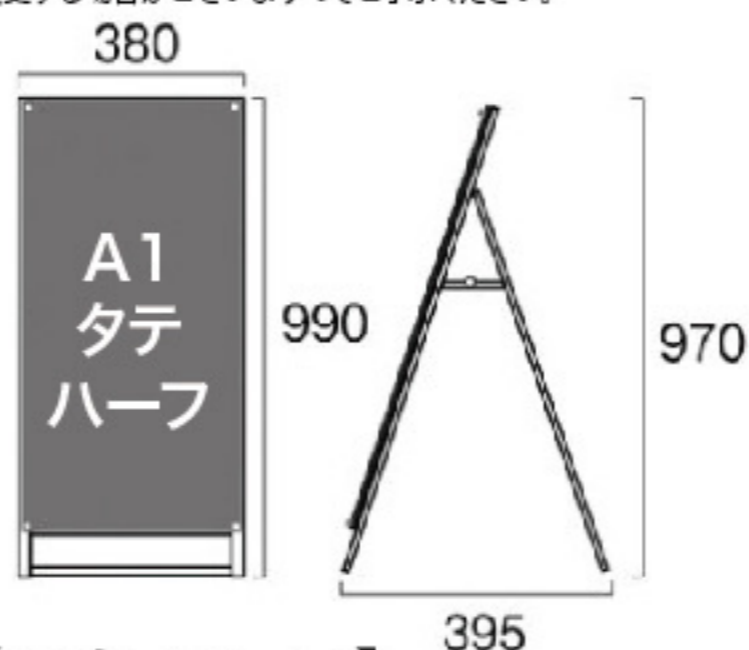

【A1タテハーフ】

- ポスターサイズ=A1H(W297mm×H841mm)
- 面板サイズ=W370mm×H910mm
- 重量=4.5kg
- 対応ウエイトアーム=SKW-A
- ※上側2カ所がマグネジ化粧ビスとなります。
- ※屋内・屋外可(ポスターには耐水加工が必要です)

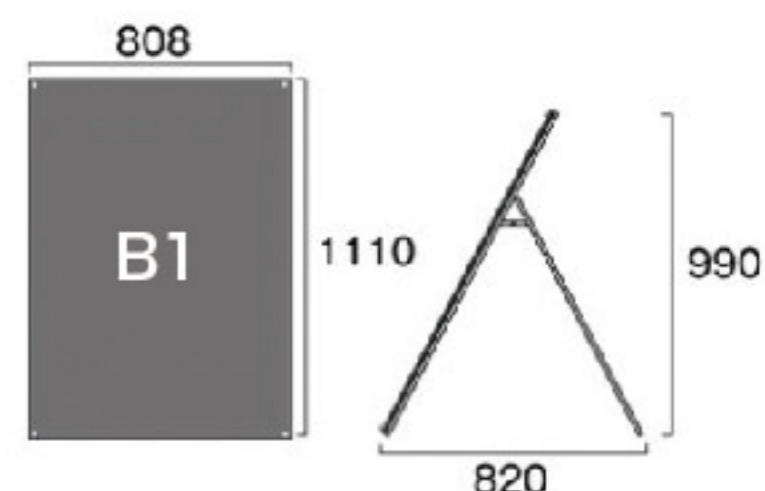

【B1】

- ポスターサイズ=B1(W728mm×H1030mm)
- 面板サイズ=W798mm×H1100mm
- 重量=9.0kg※ウエイトアームは取り付けできません。
- ※上側2カ所がマグネジ化粧ビスとなります。
- ※屋内・屋外可(ポスターには耐水加工が必要です)

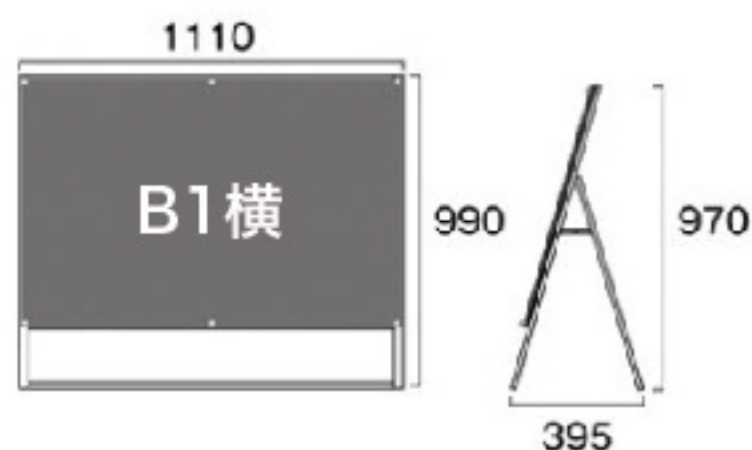

【B1横】

- ポスターサイズ=B1横(W1030mm×H728mm)
- 面板サイズ=W1100mm×H798mm
- 重量=10.4kg
- 対応ウエイトアーム=SKW-A
- ※上側3カ所がマグネジ化粧ビスとなります。
- ※屋内・屋外可(ポスターには耐水加工が必要です)

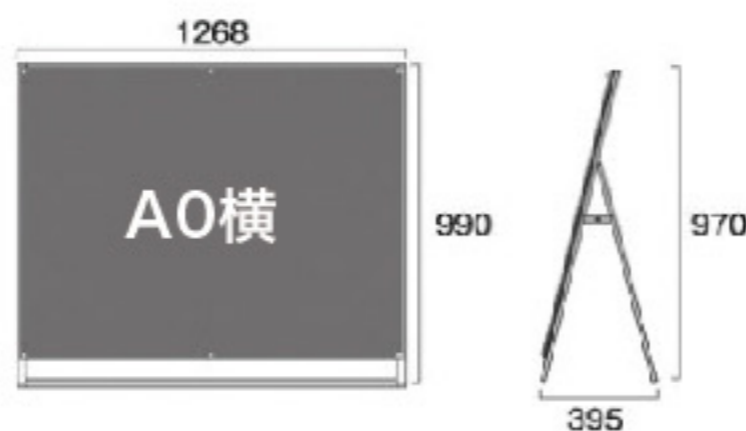

【A0横】

- ポスターサイズ=A0横(W1189mm×H841mm)
- 面板サイズ=W1258mm×H910mm
- 重量=12.2kg
- 対応ウエイトアーム=SKW-A
- ※上側3カ所がマグネジ化粧ビスとなります。
- ※屋内・屋外可(ポスターには耐水加工が必要です)

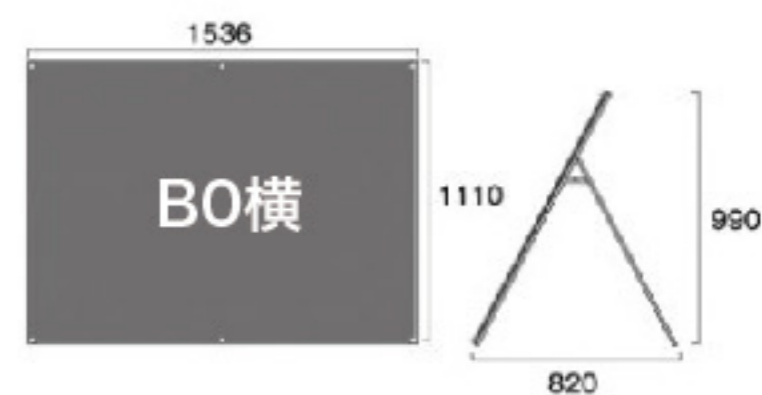

【B0横】

- ポスターサイズ=B0横(W1456mm×H1030mm)
- 面板サイズ=W1526mm×H1100mm
- 重量=15.2kg※ウエイトアームは取り付けできません。
- ※上側3カ所がマグネジ化粧ビスとなります。
- ※屋内・屋外可(ポスターには耐水加工が必要です)

取扱代理店